

身の回りの〇〇の大きさをはかろう！



身近な生き物や物の大きさをはかって記録し、くらべてみよう

例題：たまごMパックには何センチのたまごが入っている？

1. たまごMパックを用意しよう



長時間、冷蔵庫から出したままにはしないでください。

2. 初めにルールを決めよう

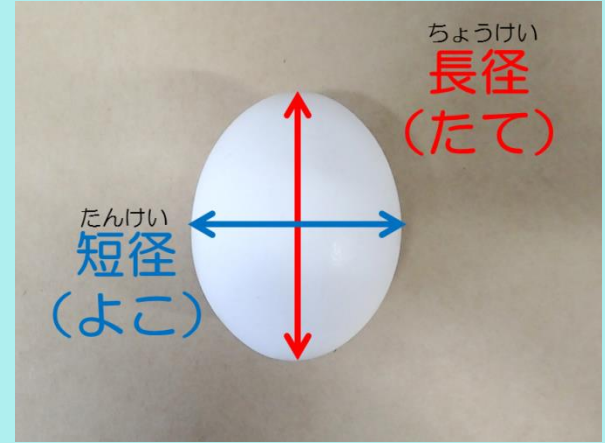

- 決めておきたいルールと予想
- 何を知りたい？
 - どこをはかるか、決めよう
 - 結果を予想しよう

3. 大きさをはかろう

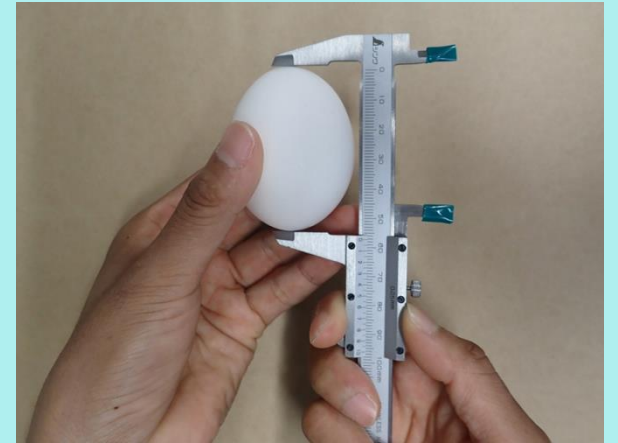

ノギスやものさし、メジャーをつかって大きさをはかろう

4. 結果は忘れる前に記録しよう

調査した日 2014年8月10日
たまごを買った場所 ○○スーパー
たまごパック Mサイズ、10個入り
調査結果(表)

卵	大きさ (cm)
1	5.7
2	5.6
3	5.7
4	5.7
5	5.8
6	5.7
7	5.6
8	5.6
9	5.7
10	5.7
平均	5.68

5. 何回かくり返して、記録をあつめよう

調査した日 2014年8月17日
たまごを買った場所 ○○スーパー
たまごパック Mサイズ、10個入り
調査結果(表)

卵	大きさ (cm)
1	5.7
2	5.6
3	5.5
4	5.7
5	5.6
6	5.4
7	5.6
8	5.6
9	5.6
10	5.7
平均	5.6

※注意※ 食べおわってから次のたまごを買おう！

6. 結果と感想をまとめよう

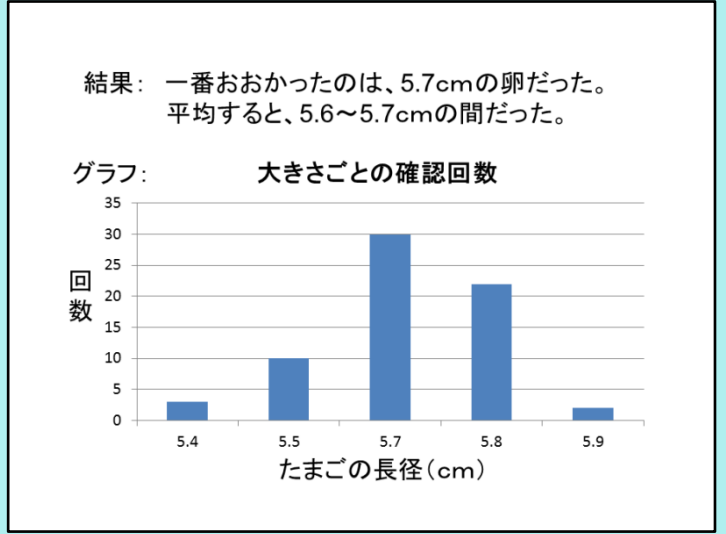

グラフをつくってみると、結果が目で見えてわかりやすくなるよ！

つか ノギスの使い方



例

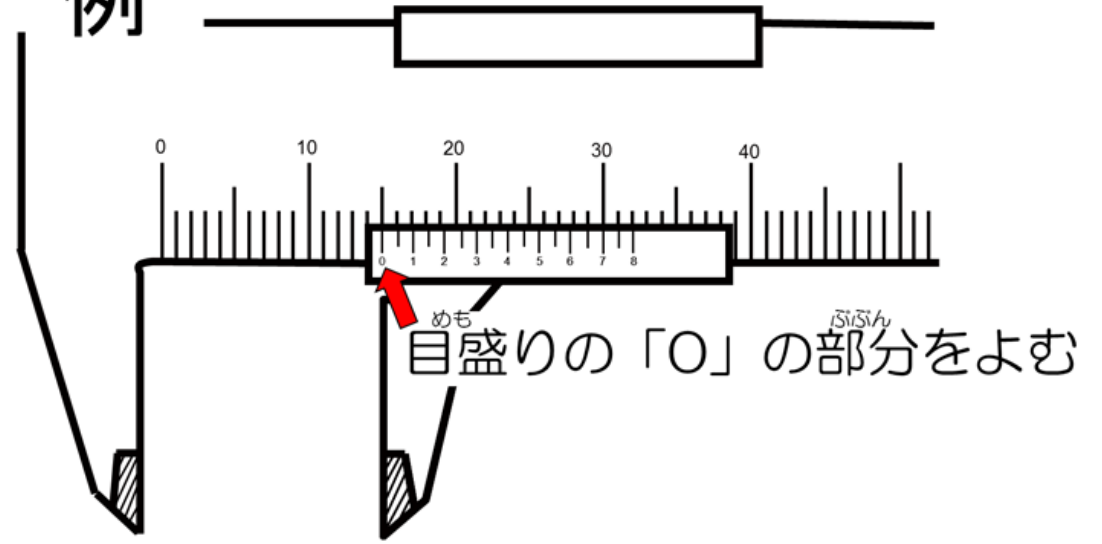

答え **1 cm 5 mm**

①

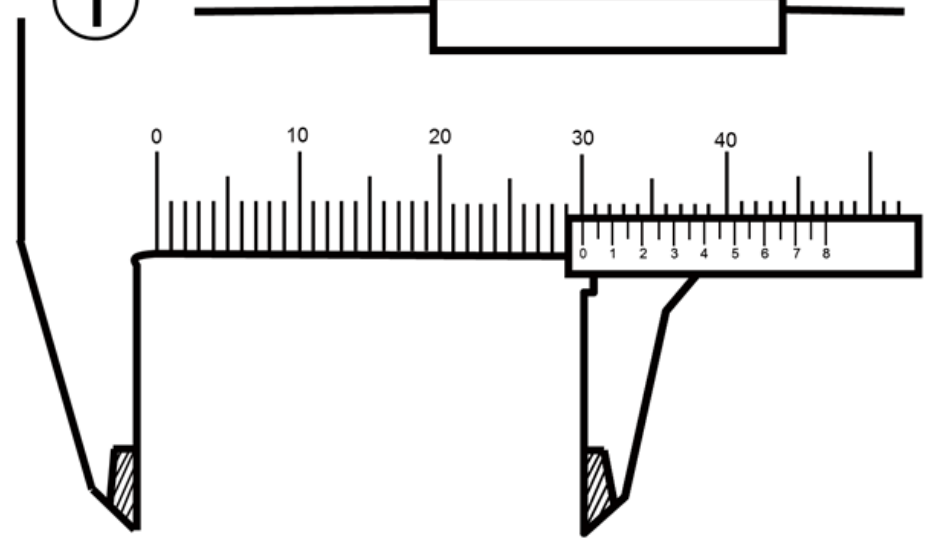

答え **3 cm 0 mm**

②

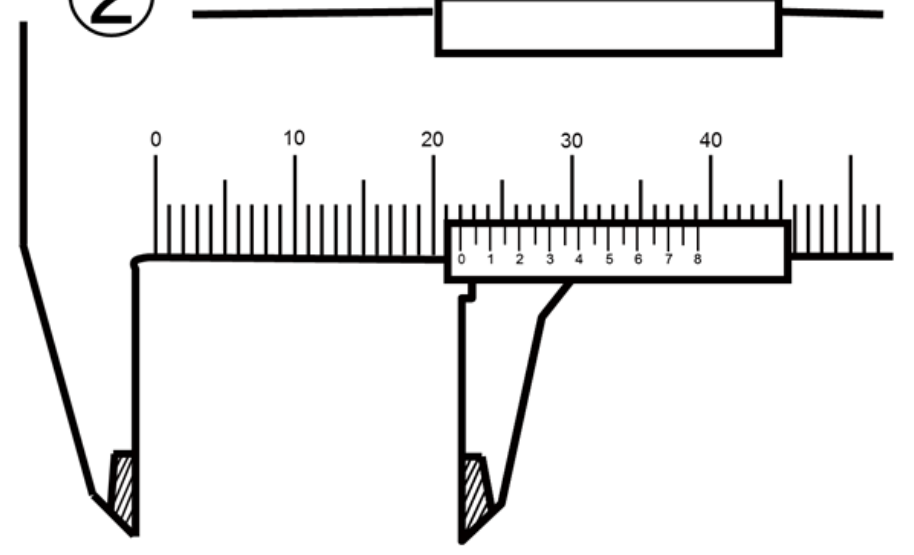

答え **2 cm 0 mm**

③

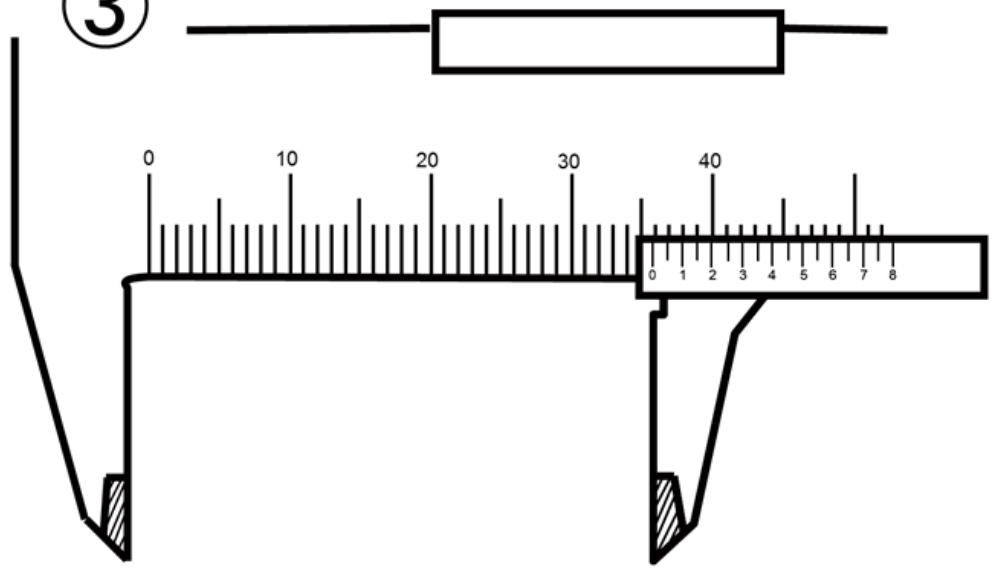

答え **3 cm 5 mm**